

Produkt Datenblatt

Gerätebezeichnung: RAV-GM1602AT8W-E

Technische Daten

	Einheiten	Werte
Nennleistung Kühlen	kW	14,0
Kühlleistungsbereich (min. – max.)	kW	3,0 – 15,0
Nennleistung heizen	kW	16,0
Heizleistungsbereich (min. – max.)	kW	3,0 – 18,0
Kompressor Typ	-	Doppel-Rollkolben
Kältemittelfüllmenge	kg	2,4
Min. Rohrleitungslänge	m	5
Max. Rohrleitungslänge	m	50
Max. Höhendifferenz	m	30
Vorgefüllte Rohrlänge	m	30
Nachfüllmenge	g / m	35
Bördelanschlüsse FL	mm	9,5
Bördelanschlüsse Gas	mm	15,9
Luftvolumenstrom max.	m ³ / h	4950
Schalldruckpegel (C)	dB (A)	57
Schalleistungspegel (C)	dB (A)	74
Schalldruckpegel (H)	dB (A)	56
Schalleistungspegel (H)	dB (A)	74
Abmessungen (HxBxT)	mm	1050 x 1010 x 370
Gewicht	kg	85
Max. Betriebsstrom	A	14,6
Betriebsspannung	V-Ph-Hz	380/415 - 3 - 50
Betriebsbereich (C)	°C	-15 -- +46
Betriebsbereich (H)	°C	-15 -- +15

Abbildung:



Maßskizze:

Name	Note
① Refrigerant piping hole Indoor/Outdoor Unit connecting wire inlet hole	—
② Power supply inlet hole	φ38 Knockout hole

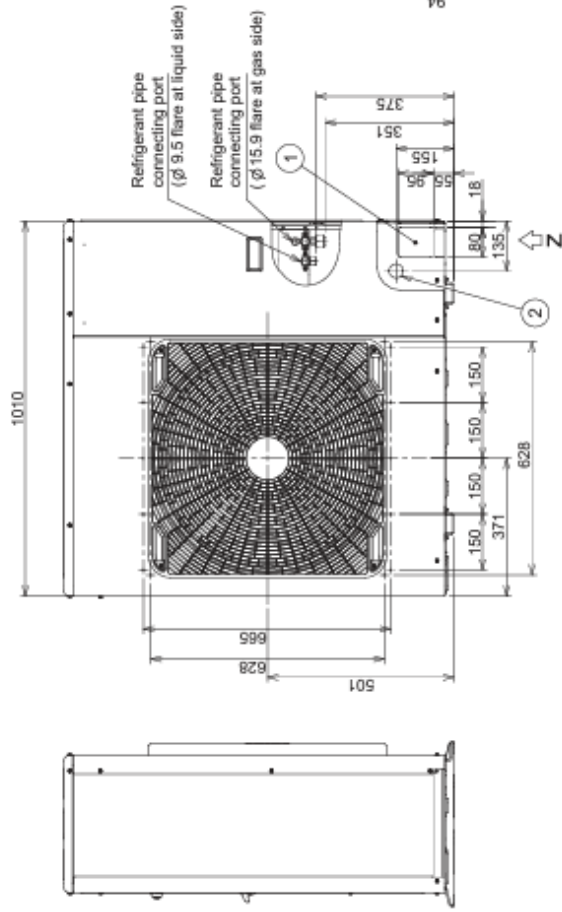
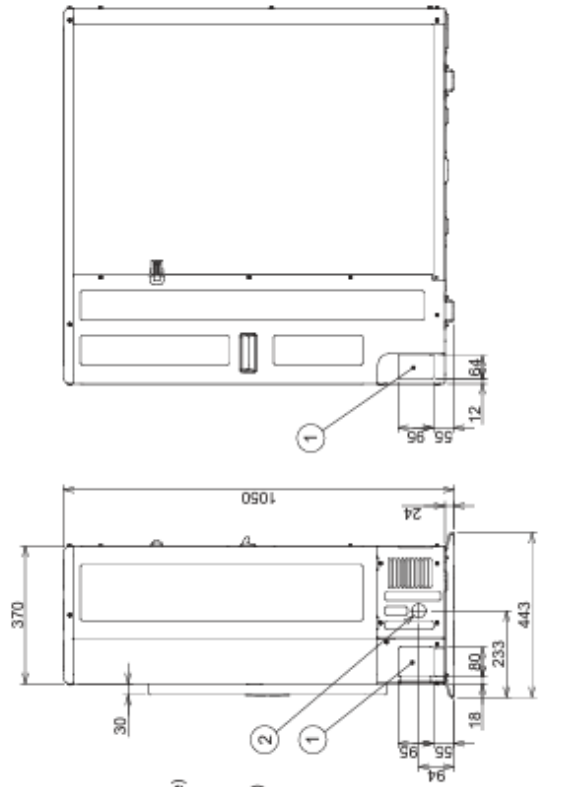
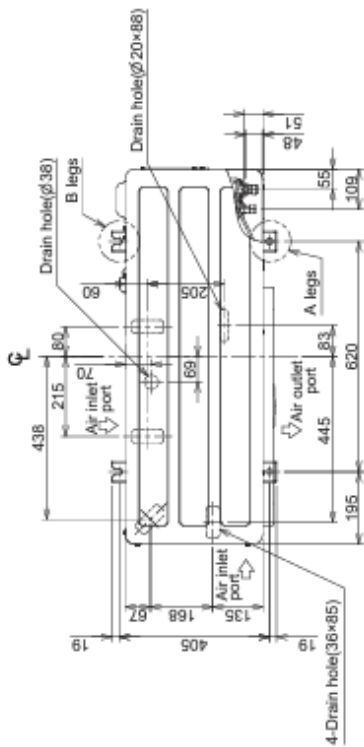
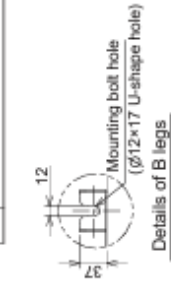

(Unit : mm)